

Look at Me Cone Track 21



IP20  Dimmerable: 

DESIGN BY

Alida Catella, Silvio De Ponte

DESCRIPTION

Look at Me è una famiglia di sospensioni che a partire da due differenti geometrie dei diffusori segue le necessità di luce nello spazio in cui si inserisce con sospensioni singole, cluster o composte su binario. Sono elementi essenziali ma perfettamente studiati per garantire la massima efficienza e comfort luminosi grazie a due lenti poste agli estremi del corpo del diffusore. La luce emessa dalla sorgente LED è perfettamente controllata all'interno del cono, il fascio disegnato dalla lente primaria cade esattamente sulla superficie della lente inferiore che apre l'emissione. La luce non viene quindi diffusa nell'ambiente attraverso il cono nero ma ritagliata con precisione per intercettare il profilo a scalini ed animare con linee di luce il suo volume scuro. I diffusori possono anche combinarsi su un binario sospeso dalla caratteristica sezione cilindrica disponibile in tre lunghezze. Questo offre la possibilità di disegnare paesaggi di luce distribuendo gli elementi luminosi nello spazio per gestire gli illuminamenti. Più binari possono essere collegati tra loro elettricamente senza geometrie predefinite. L'unione infatti è solo un passaggio di connessione (elettricità e dati) e non un aggancio meccanico. Questo apre ad una grande libertà e flessibilità del sistema che da un solo punto di connessione elettrico porta la luce nello spazio per molti metri.

TECHNICAL DRAWINGS

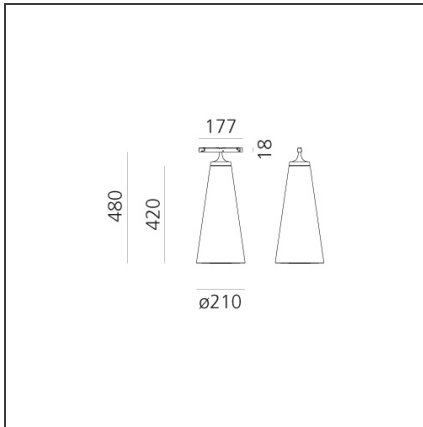

FEATURES

Article Code:	1454010A	Series:	Design, 2019
Colour:	Transparent black		Artemide Collection
Installation:	Suspension, Track		
Environment:	Indoor		

DIMENSIONS

Height:	cm 48
Base Length:	cm 17.7
Max Height from ceiling:	cm 113.6

INCLUDED SOURCES

Category:	LED	Color temperature (K):	3000K
Number:	1	CRI:	90
Watt:	18W		
Delivered lumens output (lm):	1200lm		
Type:	0		

LUMINAIRE

Watt:	18W	Delivered lumens output (lm):	1200lm
		CCT:	3000K
		Efficiency:	60%
		Efficacy:	66lm/W
		CRI:	90
		Dimmable Typology:	Push